

GARMIN®



INSTINCT® 3

РЪКОВОДСТВО

© 2025 Garmin Ltd. или нейните филиали

Всички права запазени. По силата на законите за авторски права това ръководство не може да бъде копирано, изцяло или частично, без писмено съгласие от Garmin. Garmin си запазва правото да променя или подобрява продуктите си и да внася промени в съдържанието на това ръководство, без да има задължение да уведомява които и да било лица или организации за такива промени или подобрения. Отидете в www.garmin.com за най-нови актуализации и допълнителна информация по отношение на използването на този продукт.

Garmin®, логото на Garmin, Instinct®, ANT+®, Approach®, Auto Lap®, Auto Pause®, Edge®, inReach®, Move IQ®, QuickFit®, TracBack®, VIRB®, Virtual Partner® и Xero® са търговски марки на Garmin Ltd. или нейните дъщерни фирми, регистрирани в САЩ и други държави. Body Battery™, Connect IQ™, Firstbeat Analytics™, Garmin AutoShot™, Garmin Connect™, Garmin Explore™, Garmin Express™, Garmin GameOn™, Garmin Golf™, Garmin Messenger™, Garmin Pay™, Health Snapshot™, HRM-Fit™, HRM-Pro™, Index™, PacePro™, Rally™, SatIQ™, tempo™, Varia™ и Vector™ са търговски марки на Garmin Ltd. или нейните дъщерни дружества. Тези търговски марки не могат да се използват без изричното разрешение на Garmin.

Android™ е търговска марка на Google LLC. iPhone® е търговска марки на Apple Inc, регистрирани в САЩ и други държави. Словната марка BLUETOOTH® и лого са собственост на Bluetooth SIG, Inc. и се използват от Garmin по лиценз. The Cooper Institute®, както и други съответни търговски марки са собственост на The Cooper Institute. iOS® е регистрирана търговска марка на Cisco Systems, Inc., използвана с лиценз от Apple Inc. Iridium® регистрирана търговска марка на Iridium Satellite LLC. Overwolf™ Е регистрирана търговска марка на Overwolf Ltd. Training Stress Score™ (TSS), Intensity Factor™ (IF) и Normalized Power™ (NP) са търговска марка на Peaksware, LLC. USB-C® е регистрирана търговска марка на USB Implementers Forum. Wi-Fi® е регистрирана марка на Wi-Fi Alliance Corporation. Zwift™ е търговска марка на Zwift, Inc. Другите търговски марки и търговски имена са собственост на съответните им притежатели.

Този продукт е сертифициран от ANT+®. Посетете www.thisisant.com/directory за списък на съвместимите продукти и приложения.

M/N: A04884, A05000

Въведение

⚠ ПРЕДУПРЕЖДЕНИЕ

Вижте ръководството *Важна информация относно продукта и безопасността* в кутията на продукта за предупреждения за продукта и друга важна информация.

Винаги се консултирайте с Вашия лекар, преди да започнете или да модифицирате тренировъчна програма.

Начално запознаване

Когато използвате часовника си за първи път, трябва да изпълните тези задачи, за да го настроите и да се запознаете с основните функции.

- 1 Задръжте **CTRL**, за да включите часовника (*Бутони, стр. 1*).
- 2 Следвайте инструкциите на екрана, за да завършите първоначалната настройка.
По време на първоначалната настройка можете да сдвоите телефона си с часовника си, за да получавате известия, да синхронизирате дейностите си и други (*Сдвояване на телефона, стр. 75*).
- 3 Заредете часовника (*Зареждане на часовника, стр. 101*).
- 4 Стартирайте дейност (*Стартиране на дейност, стр. 4*).

Бутони



<p>① LIGHT CTRL</p>	<ul style="list-style-type: none"> • Натиснете, за да включите устройството. • Натиснете, за да светне екранът. • Бързо натиснете два пъти, за да включите или изключите фенерчето (<i>Използване на фенерчето, стр. 58</i>). • Задръжте за две секунди, за да видите менюто с органи за управление (<i>Управление, стр. 55</i>). • Задръжте за пет секунди, за да поискате помощ (<i>Заявяване на помощ, стр. 88</i>).
<p>② UP MENU</p>	<ul style="list-style-type: none"> • Натиснете, за да преминете през цикъла с графични елементи и менютата. • На циферблата задръжте за достъп до главното меню. • Задръжте за достъп до контекстно меню, ако има такова в тази част на потребителския интерфейс.
<p>③ DOWN ABC</p>	<ul style="list-style-type: none"> • Натиснете, за да преминете през цикъла с графични елементи и менютата (<i>Преглед на цикъла с графични елементи, стр. 43</i>). • Задръжте, за да видите екрана на висотомера, барометъра и компаса (ABC).
<p>④ GPS START/STOP</p>	<ul style="list-style-type: none"> • Натиснете, за да изберете опция в менюто. • На циферблата натиснете, за да отворите менюто с приложения и дейности (<i>Дейности и приложения, стр. 2</i>). • Натиснете, за да видите списък с дейности и да стартирате или спрете дейност (<i>Стартиране на дейност, стр. 4</i>). • Задръжте, за да видите GPS координатите и да запазите местоположението си.
<p>⑤ BACK SET</p>	<ul style="list-style-type: none"> • Натиснете, за да се върнете към предишния екран. • По време на дейност натиснете, за да запишете обиколка, почивка или да преминете към следващата стъпка от тренировката. • Задръжте, за да видите менюто с часовници (<i>Часовници, стр. 34</i>).

Дейности и приложения

Часовникът Ви може да се използва за дейности на закрито, на открито, спорт и фитнес дейности. Когато стартирате дейност, часовникът показва и записва данни от сензори. Можете да създадете персонализирани дейности или нови дейности въз основа на дейности по подразбиране (*Създаване на персонализирана дейност, стр. 28*). Когато завършите дейностите си, можете да ги запазите и да ги споделите с общността на Garmin Connect™.

Можете също така да добавите Connect IQ™ дейности и приложения към часовника с помощта на приложението Connect IQ (*Connect IQ Функции, стр. 80*).

За повече информация относно проследяването на дейностите и точността на данните за здравословното състояние посетете garmin.com/ataccuracy.

Списък с дейности и приложения

На циферблата натиснете GPS и натиснете DOWN, за да преминете през списъка с дейности и приложения. Списъкът с любимите Ви дейности се появява в горната част на списъка (*Персонализиране на дейности и приложения, стр. 26*).

ЗАБЕЛЕЖКА: Някои дейности са включени в повече от една категория.

Категории	Действия
На открито	Конна езда, Боулдъринг, Катерене, Експедиция, Рибна лов, Голф, Туризм, Конна езда, Лов, Ходене
Тичане	Писта на закрито, Бягай, Следене на бягане, Бягане по маршрут, Бягаща пътечка, Съст. преп., Виртуално бягане
Колоездене	Велосипед, Път. с велос., Колоездене на закрито, Обиколка с велосипед, Велосипеден мотокрос, Велокрос, eBike, eMTB, Велосипед по чакъл, МТВ, Каране на велосипед
Плуване	Открити води, Плуване в басейн, Swimrun, Триатлон
Фитнес зала	Боксиране, Кардио тренировка, Изкачване на закрито, Елиптично, Катерене по етажи, HIIT, Смесени бойни изк., Пилатес, Гребане на закрито, Степер за стълби, Сила, Йога
Зимни спортове	Извънпистови ски, Сноуб. извън писта, Пързаляне на лед, Ски, Сноуборд, Снегоходене, Класическо ски бягане, Ски бягане
Водни спортове	Лодка, Каяк, Кайтсърф, Гребане, SUP, Сърфиране, Речно спускане, Уиндсърфинг
Отборни спортове	Американски футбол, Бейзбол, Баскетбол, Крикет, Хокей на трева, Хокей на лед, Лакрос, Ръгби, Футбол, Софтбол, Волейбол, Ултимейт диск
Ракетни спортове	Бадминтон, Падел, Пикълбол, Платформен тенис, Ракетбол, Скуош, Тенис на маса, Тенис
Моторни спортове	АТВ, Мотокрос, Мотоциклет, По суша, Моторна шейна
Други	Дишане, Гейминг, Навигация, Други, Тактическа тренировка, Проследи ме
Приложения	АБВ, Предаване на пулс, Календар, Часовници, Garmin Share, Health Snapshot™, Хронология, Messenger, Фаза на луната, Музика, Известия, Проект. т. от маршрут, Пулсов оксиметър, Референтна точка, Записано, Настройки, ИЗГРЕВ И ЗАЛЕЗ, Приливи, Портфейл, Времето, Тренировки

Стартиране на дейност

Когато стартирате дейност, GPS се включва автоматично (ако е нужно).

- 1 На циферблата натиснете **GPS**.
- 2 Ако за първи път стартирате дейност, изберете отметката до всяка дейност, за да я добавите към Вашите любими, и изберете **Край**.
- 3 Изберете опция:
 - Изберете дейност от Вашите любими.
 - Изберете  и изберете дейност от разширения списък с дейности.
- 4 Ако дейността изисква GPS сигнал, излезте навън в зона с чист изглед към небето и изчакайте, докато часовникът не бъде готов.
Часовникът ще бъде готов, след като установи Вашия пулс, получи GPS сигнали (ако е необходимо) и се свърже към Вашите безжични сензори (ако е необходимо).
- 5 Натиснете **GPS**, за да стартирате таймера за дейността.
Часовникът записва данни за дейността само докато таймерът за дейност е пуснат.

Съвети за записване на дейностите

- Заредете устройството преди започване на дейност (*Зареждане на часовника, стр. 101*).
- Натиснете **SET**, за да запишете обиколки, да започнете нова серия или поза или да преминете към следващата стъпка на тренировка.
- Изберете **UP** или **DOWN**, за да видите страници с допълнителни данни.
- Hold **MENU**, and select **Енергиен режим** to use a power mode to extend battery life (*Персонализиране на енергийни режими, стр. 96*).

Прекратяване на дейност

- 1 Натиснете **GPS**.
 - 2 Изберете опция:
 - За да възобновите дейността си, изберете **Поднови**.
 - За да запазите дейността и да прегледате подробностите, изберете **Запис**, натиснете **GPS** и изберете опция.
 - За да спрете временно дейността си и да я възобновите по-късно, изберете **Прод. по-късно**.
 - За да маркирате обиколка, изберете **Обиколка**.
Можете да изберете , за да изберете обиколка за определени дейности.
 - За да се върнете до началната точка на дейността по пътя, който сте изминали, изберете **Обр. към нач. > TracBack**.
ЗАБЕЛЕЖКА: Тази функция е налична само за дейности, които използват GPS.
 - За да се върнете до началната точка на дейността по най-прекия път, изберете **Обр. към нач. > Права линия**.
ЗАБЕЛЕЖКА: Тази функция е налична само за дейности, които използват GPS.
 - За да измерите разликата между Вашия пулс в края на дейността и пулса Ви две минути по-късно, изберете **Пулс на възст.** и изчакайте таймерът да отброи (*Пулс на възстановяване, стр. 52*).
 - За да отхвърлите дейността, изберете **Отхвърляне**.
- ЗАБЕЛЕЖКА:** След спиране на дейността часовникът я запазва автоматично след 30 минути.

Използване на хронометъра

- 1 От който и да е екран задръжте **SET**.
- 2 Изберете **Хронометър**.
- 3 Натиснете **GPS**, за да стартирате таймера.
- 4 Натиснете **SET**, за да стартирате таймера за обиколка ①.



Общото време на хронометъра ② продължава да тече.

- 5 Натиснете **GPS**, за да спрете и двата таймера.
- 6 Изберете опция:
 - За да нулирате и двата таймера, натиснете **DOWN**.
 - За да запазите времето на хронометъра като дейност, натиснете **MENU** и изберете **Запис действ..**
 - За да нулирате таймерите и да излезете от хронометъра, натиснете **MENU** и изберете **Край**.
 - За да прегледате таймерите за обиколка, натиснете **MENU** и изберете **Преглед**.
ЗАБЕЛЕЖКА: Опцията **Преглед** се появява само ако са направени няколко обиколки.
 - За да се върнете към циферблата, без да нулирате таймерите, натиснете **MENU** и изберете **Отидете на циферблата**.
 - За да активирате или дезактивирате запис на обиколка, натиснете **MENU** и изберете **Бутон за обиколка**.

Добавяне на алтернативна часова зона

Можете да изведете текущия час от денонощието в допълнителни часови зони. Можете също така да видите Вашите алтернативни часови зони в списъка с графични елементи (*Персонализиране на цикъл с графични елементи, стр. 44*).

- 1 От който и да е екран задръжте **SET**.
- 2 Изберете **Алт. часови зони > Добавяне на алт. часова зона**.
- 3 Натиснете **UP** или **DOWN**, за да маркирате регион, след което натиснете **GPS**, за да го изберете.
- 4 Избор на часова зона.

Управление

Менюто с органи за управление ви позволява бърз достъп до функции и опции на часовника. Можете да добавяте, пренареждате и премахвате опциите в менюто с органи за управление ([Персонализиране на менюто с органи за управление, стр. 58](#)).

От който и да е екран задръжте **CTRL**.



икони	Име	Описание
	АБВ	Изберете, за да отворите приложението за висотомер, барометър и компас.
	Будилник	Изберете, за да добавите или редактирате аларма (Настройване на аларма, стр. 34).
	Висотомер	Изберете, за да отворите екрана с висотомера.
	Алт. часови зони	Изберете, за да видите текущото време от деня в допълнителни часови зони (Добавяне на алтернативна часова зона, стр. 36).
	Помощ	Изберете, за да изпратите заявка за помощ (Заявяване на помощ, стр. 88).
	Барометър	Изберете, за да отворите екрана на барометъра.
	Пестене на батерията	Изберете, за да активирате функцията за пестене на батерията (Персонализиране на функцията за пестене на батерията, стр. 96).
	Яркост	Изберете, за да регулирате яркостта на екрана (Промяна на настройките на екрана, стр. 99).
	Предаване на пулс	Изберете, за да включите предаването на пулс към сдвоено устройство (Излъчване на данни за пулс, стр. 62).
	Календар	Изберете за преглед на предстоящи събития от Вашия телефонен календар.
	Часовници	Изберете, за да отворите приложението Часовници, за да зададете аларма, таймер, хронометър или да прегледате алтернативни часови зони (Часовници, стр. 34).
	Компас	Изберете, за да отворите екрана на компаса.
	Екран	Изключва екрана за предупреждения, жестове и режим Винаги включен дисплей (Промяна на настройките на екрана, стр. 99).
	Не безпокойте	Изберете, за да активирате режима „Не безпокойте“, за да затъмните екрана и да дезактивирате предупрежденията и известията. Например можете да използвате този режим, докато гледате филм.
	Откр.моя тел.	Изберете за възпроизвеждане на звуков сигнал на Вашия сдвоен телефон, ако е в Bluetooth обхват. Силата на Bluetooth сигнала се показва на екрана на часовника Instinct и се увеличава, когато се приближавате до телефона си.
	Garmin Share	Изберете за отваряне на приложението Garmin Share (Garmin Share, стр. 82).
	Хронология	Изберете, за да прегледате хронология на Вашата дейност, записи и общи стойности.
	Заклучване на устр.	Изберете, за да заключите бутоните, за да предотвратите неволно натискане.
	Messenger	Изберете, за да отворите приложението Messenger (Използване на функцията Messenger, стр. 82).

икони	Име	Описание
	Фаза на луната	Изберете за показване на времето на изгрев и залез заедно с фазата на луната въз основа на Вашата GPS позиция.
	Орг. за упр. за муз.	Изберете, за да контролирате възпроизвеждането на музика на Вашия телефон.
	Известия	Изберете, за да прегледате входящи повиквания, съобщения, актуализации в социалните мрежи и други на базата на настройките за известяване на Вашия телефон (<i>Активиране на Bluetooth известия, стр. 76</i>).
	Телефон	Изберете, за да дезактивирате Bluetooth технологията и връзката си със сдвоения телефон.
	Изключи	Изберете, за да изключите часовника.
	Pulse Ox	Изберете, за да отворите приложението за пулсов оксиметър (<i>Пулсов оксиметър, стр. 63</i>).
	Режим Red Shift	Изберете, за да оцветите екрана в червени нюанси, за да използвате часовника в условия на слаба светлина.
	Референтна точка	Изберете, за да зададете референтна точка за навигация (<i>Задаване на референтна точка, стр. 91</i>).
	Запиши местоп.	Изберете, за да запазите текущото си местоположение, за да се върнете към него по-късно (<i>Използване на запазеното предупреждение, стр. 25</i>).
	Настройки	Изберете, за да отворите менюто за настройки.
	Спящ режим	Изберете, за да активирате или дезактивирате Спящ режим (<i>Персонализиране на режим на сън, стр. 99</i>).
	Хронометър	Изберете, за да стартирате хронометъра (<i>Използване на хронометъра, стр. 36</i>).
	Премигване	Изберете, за да включите периодично премигване на LED фенерчето. Можете да създадете персонализиран режим на периодично премигване (<i>Редактиране на персонализирано периодично премигване, стр. 58</i>).
	ИЗГРЕВ И ЗАЛЕЗ	Изберете, за да видите часа на изгрев, залез и здрач.
	Синхронизиране	Изберете, за да синхронизирате часовника си със сдвоения си телефон.
	Синхронизиране на време	Изберете, за да синхронизирате часовника си с часа на телефона или с помощта на сателити.
	Таймери	Изберете, за да зададете таймер за обратно отброяване (<i>Използване на таймера за обратно отброяване, стр. 35</i>).
	Фенерче	Изберете, за да включите LED фенерчето (<i>Използване на фенерчето, стр. 58</i>).
	Портфейл	Изберете, за да отворите портфейла си Garmin Pay™ и да плащате за покупки с часовника си (<i>Garmin Pay, стр. 59</i>).
	Времето	Изберете за преглед на текущата прогноза за времето и текущите условия.

Персонализиране на менюто с органи за управление

Можете да добавяте, премахвате и променяте реда на опциите в менюто с преки пътища ([Управление, стр. 55](#)).

- 1 Задръжте **MENU**.
- 2 Изберете **Изглед > Управление**.
- 3 Изберете кратък път за персонализиране.
- 4 Изберете опция:
 - Изберете **Пренареждане**, за да промените местоположението на прекия път в менюто с органи за управление.
 - Изберете **Премахв.**, за да премахнете прекия път от менюто с органи за управление.
- 5 При необходимост изберете **Добавяне на нов**, за да добавите пряк път към менюто с органи за управление.

Използване на фенерчето

ПРЕДУПРЕЖДЕНИЕ

Това устройство може да има фенерче, което може да бъде програмирано да мига на различни интервали. Консултирайте се с Вашия лекар, ако имате епилепсия или сте чувствителни към ярки или мигащи светлини.



Използването на фенерчето може да намали живота на батерията. Можете да намалите яркостта, за да удължите живота на батерията.

- 1 Задръжте **CTRL**.
- 2 Изберете .
- 3 Ако е необходимо, натиснете **GPS**, за да включите фенерчето.
- 4 Изберете опция:
 - За да регулирате яркостта или цвета на фенерчето, натиснете **UP** или **DOWN**.
СЪВЕТ: От всеки екран можете бързо да натиснете **CTRL** два пъти, за да включите фенерчето. През първите три секунди можете да натиснете **UP** или **DOWN**, за да регулирате яркостта или цвета на фенерчето.
 - За да програмирате фенерчето да мига в избран модел, задръжте **MENU**, изберете **Премигване**, изберете режим и натиснете **GPS**.
 - За да покажете информацията си за контакт при спешни случаи и да програмирате фенерчето да мига в модел, оказващ беда, задръжте **MENU**, изберете **Модел на беда** и натиснете **GPS**.

ВНИМАНИЕ

При програмиране на фенерчето да мига в модел, оказващ беда, часовникът няма да се свърже с контактите Ви при спешни случаи или със службите за спешна помощ от Ваше име. Информацията за контакт при спешни случаи ще се появи само ако е конфигурирана в приложението Garmin Connect.

Редактиране на персонализирано периодично премигване

- 1 Задръжте **CTRL**.
- 2 Изберете  > **По избор**.
- 3 Натиснете **GPS**, за да включите периодичното премигване (опция).
- 4 Изберете .
- 5 Натиснете **UP** или **DOWN**, за да превъртите до настройка за премигване.
- 6 Натиснете **GPS**, за да превъртите през опциите на настройките.
- 7 Натиснете **BACK**, за да запаметите.

Носене на часовника

⚠ ВНИМАНИЕ

Някои потребители могат да изпитат кожни раздразнения след продължителна употреба на часовника, особено ако потребителят има чувствителна кожа или алергии. Ако забележите каквито и да било кожни раздразнения, премахнете часовника и дайте време на кожата да се излекува. За да предотвратите кожни раздразнения, се уверете, че часовникът е чист и сух и не го стягайте прекалено много върху китката си. За повече информация отидете на garmin.com/fitandcare.

- Носете часовника над костта на китката.

ЗАБЕЛЕЖКА: Часовникът трябва да е прилегал плътно, но комфортно. За по-точни показания на пулса часовникът не трябва да се движи по време на бягане или упражнения. За показанията на пулсовия оксиметър трябва да останете неподвижни.

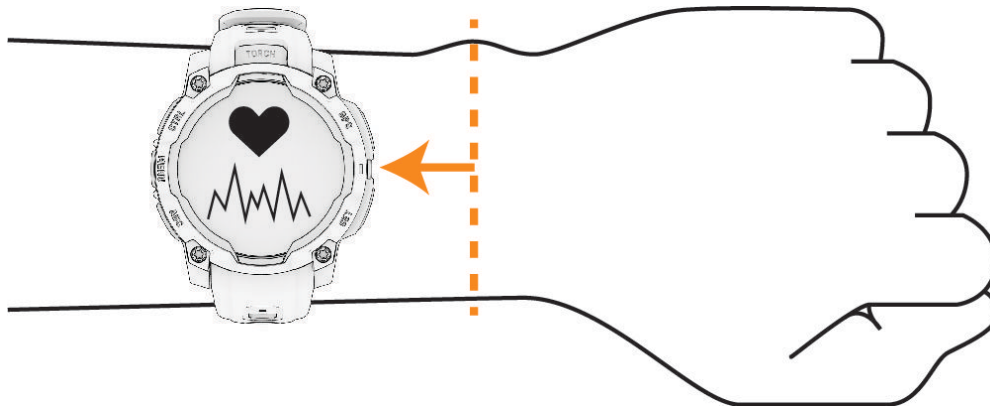

ЗАБЕЛЕЖКА: Оптичният сензор се намира на гърба на часовника.

- Вижте [Съвети при нестабилни данни за пулса](#), стр. 61 за повече информация относно пулс, измерван от китката.
- Вижте [Съвети за променливи данни от пулсовия оксиметър](#), стр. 64 за повече информация относно сензора на пулсовия оксиметър.
- За повече информация относно точността отидете на garmin.com/ataccuracy.
- За повече информация относно износването и грижата за часовника отидете на garmin.com/fitandcare.

Съвети при нестабилни данни за пулса

Ако данните за пулса са нестабилни или не се показват, можете да опитате следните съвети.

- Почистете и подсушете ръката си, преди да поставите часовника.
- Избягвайте носенето на слънцезащитни продукти, лосиони и репеленти срещу насекоми под часовника.
- Пазете от надраскване сензора за пулс на гърба на часовника.
- Носете часовника над костта на китката. Часовникът трябва да е прилегал плътно, но комфортно.
- Изчакайте докато иконата ♥ се стабилизира, преди да започнете Вашата дейност.
- Загрейте за 5 до 10 минути и се уверете, че има отчитане на пулса, преди да започнете Вашата дейност.

ЗАБЕЛЕЖКА: Ако навън е студено, загрейте на закрито.

- Изплаквайте часовника с чиста вода след всяка тренировка.

Настройки за монитор на пулса на китката

Задръжте **MENU** и изберете **Датчици и принадлеж.** > **Пулс на китката**.

Състояние: Активира или дезактивира устройство за следене на пулса за китка. Стойността по подразбиране е Автоматично, при което автоматично се използва устройството за следене на пулса за китка, освен ако не сдвоите външно устройство за следене на пулса.

ЗАБЕЛЕЖКА: Дезактивирането на устройството за следене на пулса за китка дезактивира и сензора на пулсовия оксиметър за китка. Можете да извършите ръчно отчитане от графичния елемент на пулсовия оксиметър.

По време на плуване: Активира или дезактивира устройство за следене на пулса за китка по време на плуване.

Предупр. за необ. пулс: Позволява Ви да настроите часовника да Ви предупреждава, когато пулсът Ви надвиши или падне под целева стойност (*Настройка на предупреждение за необичаен пулс*, стр. 62).

Предаване на пулс: Позволява Ви да започнете да излъчвате данни за своя пулс към сдвоено устройство (*Излъчване на данни за пулс*, стр. 62).

Настройка на предупреждение за необичаен пулс

ВНИМАНИЕ

Тази функция Ви предупреждава само когато пулсът Ви надвишава или пада под определен брой удари в минута, избрани от потребителя, след период на неактивност. Тази функция не Ви уведомява, когато пулсът Ви падне под избрания праг по време на избрания от Вас времеви прозорец за сън, конфигуриран в приложението Garmin Connect. Тази функция не Ви уведомява за потенциално сърдечно заболяване и не е предназначена за лечение или диагностициране на каквото и да е медицинско състояние или заболяване. Винаги се допитвайте до Вашия лекар за всякакви проблеми, свързани със сърцето.

Можете да зададете стойността за праг на пулса.

- 1 Задръжте **MENU**.
- 2 Изберете **Датчици и принадлеж.** > **Пулс на китката** > **Предупр. за необ. пулс**.
- 3 Изберете **Висока степен на предупреждение** или **Ниска степен на предупреждение**.
- 4 Задават стойността за праг на пулса.

При всяко превишаване или падане на Вашия пулс под стойността на прага ще се извежда съобщение и часовникът ще вибрира.

Излъчване на данни за пулс

Можете да излъчвате данни за Вашия пулс от Вашия часовник и да ги преглеждате на сдвоени устройства. Излъчването на данни за пулса намалява живота на батерията.

СЪВЕТ: Можете да персонализирате настройките за дейност за автоматично излъчване на Вашите данни на пулс, когато започнете дейност (*Настройки на дейности и приложения*, стр. 28). Например можете да излъчвате данни за Вашия пулс към устройство Edge®, докато карате велосипед.

- 1 Изберете опция:
 - Задръжте **MENU** и изберете **Датчици и принадлеж.** > **Пулс на китката** > **Предаване на пулс**.
 - Задръжте **CTRL**, за да отворите менюто с органи за управление, и изберете .

ЗАБЕЛЕЖКА: Можете да добавяте опции към менюто с органи за управление (*Персонализиране на менюто с органи за управление*, стр. 58).

- 2 Натиснете **GPS**.
Часовникът започва да излъчва данните за Вашия пулс.
- 3 Сдвоете Вашия часовник с Вашето съвместимо устройство.
ЗАБЕЛЕЖКА: Указанията за сдвояване се различават за всяко Garmin съвместимо устройство. Вижте ръководството на притежателя.
- 4 Натиснете **GPS**, за да спрете излъчването на данните за Вашия пулс.

Пулсов оксиметър

Часовникът Ви е снабден с пулсов оксиметър за китка за отчитане на кислородното насищане на периферната Ви кръв (SpO2). С нарастване на надморската височина нивото на кислород в кръвта Ви може да намалее. Ако знаете своята сатурация с кислород, можете да определите как се аклиматизира тялото Ви към големите височини при алпийски спортове и експедиции.

Можете ръчно да започнете отчитане с пулсовия оксиметър, като прегледате графичния елемент за пулсов оксиметър (*Получаване на показания от пулсов оксиметър*, стр. 64). Можете също така да включите целодневните показания (*Задаване на режима на пулсов оксиметър*, стр. 64). Когато разглеждате графичния елемент за пулсовия оксиметър, докато сте неподвижни, часовникът Ви анализира Вашето кислородно насищане и надморска височина. Профилът на надморската височина помага да се проследи промяната на показанията на пулсовия оксиметър спрямо Вашата надморска височина.

На часовника Ви показанието на пулсовия оксиметър се извежда като процент на кислородно насищане и цвят върху графиката. Във Вашия акаунт в Garmin Connect можете да видите допълнителни подробности за показанията на пулсовия оксиметър, включително тенденциите за няколко дни.

За повече информация относно точността на пулсовия оксиметър отидете на garmin.com/ataccuracy.

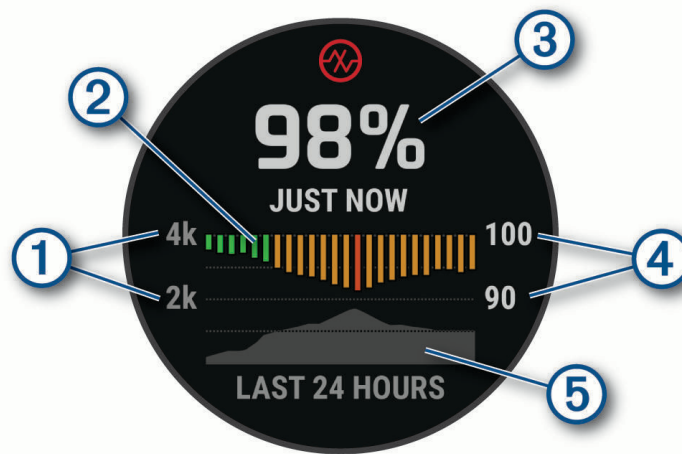

①	Скалата за надморска височина.
②	Графика на показанията за средно кислородно насищане за последните 24 часа.
③	Най-скорошното показание за кислородно насищане.
④	Скала за процента на кислородно насищане.
⑤	Графика на показанията за надморската височина за последните 24 часа.

Функции за безопасност и проследяване

⚠ ВНИМАНИЕ

Функциите за безопасност и проследяване са допълнителни функции и не трябва да се разчита на тях като основен метод за помощ при спешни случаи. Приложението Garmin Connect не се свързва вместо Вас със службите за спешна помощ.

БЕЛЕЖКА

За да използвате функциите за безопасност и проследяване, часовникът Instinct 3 трябва да е свързан към приложението Garmin Connect, като използвате Bluetooth технология. Вашият сдвоен телефон трябва да разполага с план за данни и да се намира в зона, в която има обхват на мрежа за пренос на данни. Можете да въведете контакти при спешни случаи във Вашия акаунт в Garmin Connect.

За повече информация относно функциите за безопасност и проследяване отидете на garmin.com/safety.

Помощ: Позволява Ви да изпращате съобщение с Вашето име, връзка към LiveTrack и GPS местоположение (ако е налично) на Вашите контакти при спешни случаи.

Откриване на инцидент: Когато часовникът Instinct 3 открие инцидент по време на определени дейности на открито, той изпраща автоматично съобщение, връзка към LiveTrack и GPS местоположение (ако е налично) на Вашите контакти при спешни случаи.

LiveTrack: Позволява на приятели и семейство да следят Вашите състезания и тренировки в реално време. Можете да поканите последователи, като използвате имейл или социални медии, позволявайки им да преглеждат Вашите данни в реално време на уеб страницата.

Live Event Sharing: Позволява Ви да изпращате съобщения на приятели и семейство по време на събитие, като предоставя актуализации в реално време.

ЗАБЕЛЕЖКА: Тази функция е достъпна само ако часовникът Ви е свързан към съвместим телефон с Android.

Добавяне на контакти при спешни случаи

Телефонните номера на контактите при спешни случаи се използват за функциите за сигурност и проследяване.

- 1 От приложението Garmin Connect изберете ●●●.
- 2 Изберете **Безопасност и проследяване > Функции за безопасност > Контакти при спешни случаи > Добавяне на контакти при спешни случаи**.
- 3 Следвайте инструкциите на екрана.

Вашите контакти за спешни случаи получават известие, когато ги добавите като контакт за спешни случаи, и могат да приемат или отхвърлят Вашата заявка. Ако даден контакт откаже, трябва да изберете друг контакт за спешни случаи.

Добавяне на контакти

Можете да добавите до 50 контакта към приложението Garmin Connect. Имейлите на контактите могат да се използват с функцията LiveTrack. Три от тези контакти могат да се използват като контакти при спешни случаи (*Добавяне на контакти при спешни случаи, стр. 87*).

- 1 От приложението Garmin Connect изберете ●●●.
- 2 Изберете **Контакти**.
- 3 Следвайте инструкциите на екрана.

След като сте добавили контакти, трябва да синхронизирате Вашите данни, за да приложите промените към Вашето устройство Instinct 3 (*Използване на приложението Garmin Connect, стр. 78*).

Включване и изключване на откриването на инцидент

⚠ ВНИМАНИЕ

Откриването на инциденти е допълнителна функция, достъпна само за определени дейности на открито. Не трябва да се разчита на функцията за откриването на инциденти като на основен метод за получаване на помощ при спешни случаи. Приложението Garmin Connect не се свързва вместо Вас със службите за спешна помощ.

БЕЛЕЖКА

Преди да можете да активирате откриването на инцидент на часовника, трябва да зададете контакти при спешни случаи в приложението Garmin Connect (*Добавяне на контакти при спешни случаи*, стр. 87). Вашият сдвоен телефон трябва да разполага с план за данни и да се намира в зона, в която има обхват на мрежа за пренос на данни. Вашите контакти при спешни случаи трябва да могат да получават имейли или текстови съобщения (може да бъде приложено обичайното таксуване за текстови съобщения).

- 1 Задръжте **MENU**.
- 2 Изберете **Безопасност > Откриване на инцидент**.
- 3 Изберете дейност с GPS.

ЗАБЕЛЕЖКА: Откриването на инциденти е достъпно само за определени дейности на открито.

Когато Вашият часовник Instinct 3 открие инцидент и телефонът Ви е свързан, приложението Garmin Connect може да изпрати автоматично текстово съобщение и имейл с Вашето име и GPS местоположение (ако е налично) до Вашите контакти за спешни случаи. На устройството и сдвоения телефон се появява съобщение, в което се посочва, че контактите Ви ще бъдат информирани след изтичането на 15 секунди. Ако не е необходима помощ, можете да отмените автоматичното съобщение за спешна ситуация.

Заявяване на помощ

⚠ ВНИМАНИЕ

Assistance е допълнителна функция и не трябва да се разчита на нея като основен метод за помощ при спешни случаи. Приложението Garmin Connect не се свързва вместо Вас със службите за спешна помощ.

БЕЛЕЖКА

Преди да можете да заявите помощ, трябва да зададете контакти при спешни случаи в приложението Garmin Connect (*Добавяне на контакти при спешни случаи*, стр. 87). Вашият сдвоен телефон трябва да разполага с план за данни и да се намира в зона, в която има обхват на мрежа за пренос на данни. Вашите контакти при спешни случаи трябва да могат да получават имейли или текстови съобщения (може да бъде приложено обичайното таксуване за текстови съобщения).

- 1 Задръжте **CTRL**.
- 2 След като усетите три вибрации, освободете бутона, за да активирате функцията за помощ. Появява се екранът за обратно броене.

СЪВЕТ: Можете да изберете **Отмяна**, преди да завърши обратното броене, за да отмените съобщението.

Зареждане на часовника

⚠ ПРЕДУПРЕЖДЕНИЕ

Това устройство съдържа литиево-йонна батерия. Вижте ръководството *Важна информация относно продукта и безопасността* в кутията на продукта за предупреждения за продукта и друга важна информация.

БЕЛЕЖКА

За да избегнете корозия, щателно почиствайте и подсушавайте контактите и зоната около тях, преди да зареждате или свързвате към компютър. Вижте инструкциите за почистване (*Грижа за устройството*, стр. 102).

Вашият часовник се доставя със собствен кабел за зареждане. За допълнителни аксесоари и резервни части отидете на buy.garmin.com или се свържете с Вашия дилър Garmin.

1 Включете кабела (краят с ▲) в порта за зареждане на Вашия часовник.

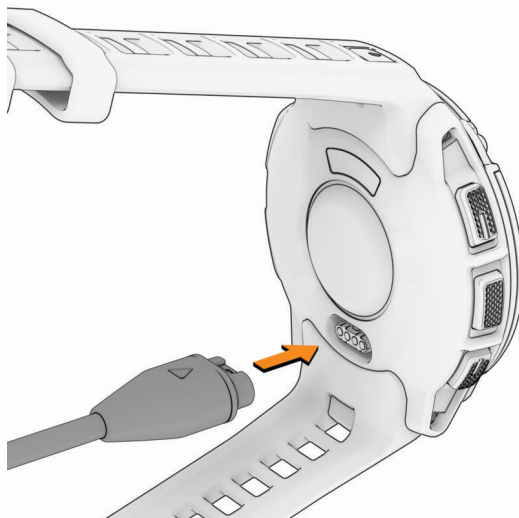

2 Включете другия край на кабела в компютърен порт USB-C® или AC адаптер (15 W минимална изходна мощност).

Часовникът показва текущото ниво на заряд на батерията.

3 Изключете часовника, след като нивото на зареждане на батерията достигне 100%.

Технически характеристики

Тип батерия	Вградена акумулаторна литиево-йонна батерия
Клас на защита от вода	10 ATM ¹
Температурен диапазон на работа и съхранение	От -20°C до 60°C (от -4°F до 140°F)
Диапазон на температурата за USB зареждане	От 0° до 45 °C (от 32° до 113 °F)
Безжични честоти и мощност на предаване в ЕС	Instinct 3 AMOLED - 45mm: 2,4 GHz при 5,65 dBm максимум; Instinct 3 AMOLED - 50mm: 2,4 GHz при 1,85 dBm максимум
Безжични честоти и мощност на предаване в ЕС	Instinct 3 Solar - 45mm: 2,4 GHz при -1,72 dBm максимум; Instinct 3 Solar - 50mm: 2,4 GHz при 0,83 dBm максимум

¹ Устройството издържа на налягане, еквивалентно на дълбочина от 100 м. За повече информация отидете на www.garmin.com/waterrating.

Слънчево зареждане

Възможността за слънчево зареждане на часовника Ви позволява да зареждате часовника си, докато го използвате.

Съвети за слънчево зареждане

За да удължите максимално живота на батерията на часовника си, следвайте тези съвети.

- Когато носите часовника, избягвайте да закривате циферблата с ръкава си.
- Редовното използване на открито при слънчеви условия може да удължи живота на батерията.

ЗАБЕЛЕЖКА: Часовникът защитава батерията си от екстремни температури и автоматично ограничава или спира зареждането, ако вътрешната температура надвиши или спадне под температурния праг (*Технически характеристики, стр. 100*).

ЗАБЕЛЕЖКА: Часовникът не се зарежда слънчево, когато е свързан към външен източник на захранване или когато батерията е пълна.

Информация за живота на батерията (Solar)

Реалният живот на батерията зависи от функциите, активирани на Вашия часовник, като проследяване на дейности, пулс на китката, известия на телефона, GPS, вътрешни сензора и свързани сензори (*Съвети за максимално удължаване на живота на батерията, стр. 105*).

Режим	Живот на батерията на Instinct 3 Solar - 45mm	Живот на батерията на Instinct 3 Solar - 50mm
Режим на смарт часовник	До 28 дни типична употреба Неограничен със слънчева енергия ²	До 40 дни типична употреба Неограничен със слънчева енергия ²
Режим за пестене на батерията на часовника	До 65 дни типична употреба Неограничен със слънчева енергия ²	До 100 дни типична употреба Неограничен със слънчева енергия ²
Режим само GPS	До 40 часа типична употреба До 130 часа със слънчева енергия ³	До 60 часа нормална употреба До 260 часа със слънчева енергия ³
Режим на всички сателитни системи	До 28 часа типична употреба До 50 часа със слънчева енергия ³	До 40 часа типична употреба До 80 часа със слънчева енергия ³
Всички сателитни системи плюс много-честотен режим	До 24 часа типична употреба До 40 часа със слънчева енергия ⁴	До 34 часа типична употреба До 60 часа със слънчева енергия ⁴
GPS режим на макс. батерия	До 100 часа типична употреба Неограничен със слънчева енергия ³	До 150 часа типична употреба Неограничен със слънчева енергия ³
GPS режим на дейност на експедиция	До 36 дни нормална употреба Неограничен със слънчева енергия ²	До 60 дни типична употреба Неограничен със слънчева енергия ²

¹ Устройството издържа на налягане, еквивалентно на дълбочина от 100 m. За повече информация отидете на www.garmin.com/waterrating.

² Приема се целодневно носене с 3 часа на ден навън при условия на 50 000 lux

³ При използване в условия на 50 000 lux

⁴ При използване на открито в условия на 50 000 lux и нормална употреба с технология SatIQ

Информация за живота на батерията (AMOLED)

Реалният живот на батерията зависи от функциите, активирани на Вашия часовник, като проследяване на дейности, пулс на китката, известия на телефона, GPS, вътрешни сензори и свързани сензори (Съвети за максимално удължаване на живота на батерията, стр. 107).

Режим	Живот на батерията на Instinct 3 AMOLED - 45mm	Живот на батерията на Instinct 3 AMOLED - 50mm
Режим на смарт часовник	До 18 дни с Жест с китката До 7 дни с/сътс Винаги включен дисплей	До 24 дни с Жест с китката До 9 дни с/сътс Винаги включен дисплей
Режим за пестене на батерията на часовника	До 24 дни	До 30 дни
Режим само GPS	До 32 часа	До 40 часа
Режим на всички сателитни системи	До 25 часа	До 32 часа
Всички сателитни системи плюс многочестотен режим	До 23 часа ²	До 30 часа ²
GPS режим на макс. батерия	До 68 часа	До 86 часа
GPS режим на дейност на експедиция	До 16 дни	До 20 дни

Грижа за устройството

БЕЛЕЖКА

Не използвайте остър предмет за почистване на устройството.

Избягвайте използването на химикали за почистване, разтворители и репеленти за насекоми, които могат да повредят пластмасовите компоненти и покритията.

Изплакнете старателно устройството с прясна вода след излагане на хлор, солена вода, слънцезащитен крем, козметика, алкохол или други агресивни химикали. Продължителното излагане на тези вещества може да повреди корпуса.

Избягвайте да натискате бутоните под вода.

Избягвайте екстремни удари и груба обработка, тъй като това може да влоши експлоатационния живот на продукта.

Не съхранявайте устройството на места, където може да има продължително излагане на екстремални температури, защото това ще доведе до невъзстановими повреди.

² При нормална употреба с технология SatIQ

Почистване на часовника

ВНИМАНИЕ

Някои потребители могат да изпитат кожни раздразнения след продължителна употреба на часовника, особено ако потребителят има чувствителна кожа или алергии. Ако забележите каквито и да било кожни раздразнения, премахнете часовника и дайте време на кожата да се излекува. За да предотвратите кожни раздразнения, се уверете, че часовникът е чист и сух и не го стягайте прекалено много върху китката си.

БЕЛЕЖКА

Дори малки количества пот или влага могат да причинят корозия на електрическите контакти, когато са свързани към зарядно устройство. Корозията може да попречи на зареждането и прехвърлянето на данни.

СЪВЕТ: За повече информация отидете на garmin.com/fitandcare.

- 1 Изплакнете с вода или използвайте влажна кърпа без власинки.
- 2 Оставете часовника да изсъхне напълно.

Смяна на каишките с пружинни щифтове

Можете да замените лентите с нови каишки за часовници Instinct 3 или съвместими каишки QuickFit®. За информация относно съвместимите каишки и размери на часовниците, отидете на продуктовата страница на Вашия часовник Instinct 3 в buy.garmin.com.

1 Натиснете щифта на часовника и свалете каишката от часовника.

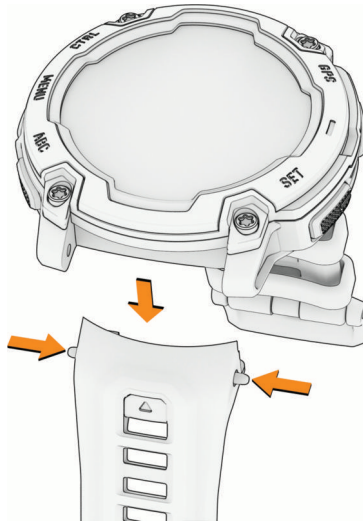

2 Изберете опция:

- За да поставите каишки Instinct 3, подравнете новата каишка с дупките на часовника, натиснете щифта на часовника и натиснете каишката на място.

ЗАБЕЛЕЖКА: Уверете се, че лентата е защитена. Щифтът на часовника трябва да съвпадне с дупките на часовника.

- За да поставите съвместими каишки QuickFit, поставете съвместим щифт на часовника и натиснете новата каишка на нейното място.



ЗАБЕЛЕЖКА: Уверете се, че лентата е защитена. Закопчалката трябва да легне върху щифта на часовника.

3 Повторете стъпките, за да смените другата каишката.

Проблеми

Актуализации на продукта

Вашето устройство автоматично проверява за актуализации, когато е свързано към Bluetooth. Можете ръчно да проверявате за актуализации от системните настройки (*Системни настройки*, стр. 97). На Вашия компютър инсталирайте Garmin Express (garmin.com/express). На телефона Ви инсталирайте приложението Garmin Connect.

Това осигурява лесен достъп до тези услуги за устройства Garmin:

- Актуализации на софтуера
- Актуализации на маршрут
- Качване на данни в Garmin Connect
- Регистриране на продукт

Получаване на повече информация

Можете да намерите повече информация за този продукт на уебсайта на Garmin.

- Отидете на support.garmin.com за допълнителни ръководства, статии и актуализации на софтуера.
- Отидете на buy.garmin.com или се свържете с Вашия Garmin дилър за повече информация за допълнителни аксесоари и части за смяна.
- Отидете на www.garmin.com/ataccuracy за информация относно точността на характеристиките. Това не е медицинско устройство.

Устройството ми е настроено на грешния език

Можете да промените избора на език на устройството, ако случайно сте избрали грешния език на устройството.

- 1 Задръжте **MENU**.
- 2 Превъртете надолу до последния елемент в списъка и натиснете **GPS**.
- 3 Натиснете **GPS**.
- 4 Изберете Вашия език.
- 5 Натиснете **GPS**.

Съвместим ли е телефонът ми с моя часовник?

Часовникът Instinct 3 е съвместим с телефони, които използват Bluetooth технология.

Отидете на garmin.com/ble за информация относно съвместимостта с Bluetooth.

Моят телефон не иска да се свърже към часовника

Ако телефонът Ви не може да се свърже с часовника, можете да опитате тези съвети.

- Изключете телефона и часовника си и след това ги включете отново.
- Активирайте Bluetooth технология на Вашия телефон.
- Актуализирайте приложението Garmin Connect до най-новата версия.
- Премахнете часовника си от приложението Garmin Connect и настройките за Bluetooth на Вашия телефон, за да опитате отново процеса на сдвояване.
- Ако сте закупили нов телефон, премахнете часовника от приложението Garmin Connect на телефона, който възнамерявате да спрете да използвате.
- Донесете своя телефон на 10 m (33 ft) от часовника.
- На Вашия телефон отворете приложението Garmin Connect и изберете **••• > Устройства Garmin > Добавяне на устройство**, за да влезете в режим на сдвояване.
- От циферблата на часовника задръжте **MENU**, и изберете **Телефон > Сдвояване на телефона**.

Часовникът ми не показва точния час

Часовникът актуализира часа и датата, когато го синхронизирате. Трябва да синхронизирате часовника си, за да получавате точния час, когато сменят часови зони, и да актуализирате при преминаване към лятно часово време.

- 1 Потвърдете, че часът е зададен на автоматичен режим (*Настройки на часа, стр. 98*).
- 2 Потвърдете, че компютърът или телефонът Ви показва правилното местно време.
- 3 Изберете опция:
 - Синхронизиране на часовника с компютър (*Използване на Garmin Connect на Вашия компютър, стр. 79*).
 - Синхронизиране на часовника с телефон (*Използване на приложението Garmin Connect, стр. 78*).
 - Синхронизиране на часовника с GPS (*Синхронизиране на времето, стр. 98*).Часът и датата се актуализират автоматично.

Могат ли да използвам сензора Bluetooth с часовника ми?

Часовникът е съвместим с някои сензори Bluetooth. Когато за пръв път свържете сензор към Вашия часовник Garmin, трябва да сдвоите часовника и сензора. След като бъдат сдвоени, часовникът се свързва автоматично към сензора, когато започнете дейност или сензорът е активен и е в обхват.

- 1 Задръжте **MENU**.
- 2 Изберете **Датчици и принадлеж.** > **Добавяне на нов.**
- 3 Изберете опция:
 - Изберете **Търсене на всичко**.
 - Изберете своя вид сензор.Вие можете да персонализирате допълнителните полета за данни (*Персонализиране на екраните за данни, стр. 27*).

Рестартиране на часовника

- 1 Задръжте **CTRL**, докато часовникът се изключи.
- 2 Задръжте **CTRL**, за да включите часовника.

Възстановяване на всички настройки по подразбиране

Преди да нулирате всички настройки по подразбиране, трябва да синхронизирате часовника с приложението Garmin Connect, за да качите данните за дейността си.

Можете да върнете всички настройки на часовника до фабричните стойности по подразбиране.

- 1 От циферблата задръжте **MENU**.
- 2 Изберете **Система > Нулирай**.
- 3 Изберете опция:
 - За да възстановите всички настройки на часовника до фабричните стойности по подразбиране и да запазите цялата въведена от потребителя информация и хронология на дейността, изберете **Възст. на настр. по подр.**
 - За да изтриете всички дейности от хронологията, изберете **Изтр. на вс. дейности**.
 - За да нулирате всички общи стойности за разстояние и време, изберете **Нулиране на общия сбор**.
 - За да възстановите всички настройки на часовника до фабричните стойности по подразбиране и да изтриете цялата въведена от потребителя информация и хронология на дейността, изберете **Изтр. д-и и възст. н-ки**.**ЗАБЕЛЕЖКА:** Ако сте задали Garmin Pay портфейл, тази опция изтрива портфейла от часовника Ви.

Настройки за известия и предупреждения

На циферблата задръжте **MENU** и изберете Известия & предупр..

Интелигентни известиявания: Персонализира смарт известията, които се показват на Вашия часовник (*Активиране на Bluetooth известия, стр. 76*).

Системни аларми: Задайте предупрежденията за час (*Настройка на аларми за време, стр. 98*), барометър (*Задаване на предупреждение за буря, стр. 67*), връзка с телефон (*Включване и изключване на сигналите за телефонна връзка, стр. 77*), здраве и уелнес (*Настройки за здраве и уелнес, стр. 89*), необичаен пулс (*Настройка на предупреждение за необичаен пулс, стр. 62*) и батерия (*Персонализиране на функцията за пестене на батерията, стр. 96*).

Изглед

Можете да персонализирате външния вид на циферблата на часовника и функциите за бърз достъп в цикъла с графични елементи и менюто за органи за управление.

Настройки на циферблата

Можете да персонализирате облика на циферблата, като изберете оформлението, цветовете и допълнителните данни. Можете също така да изтеглите персонализирани циферблати от магазина Connect IQ.

Персонализиране на циферблата

Можете да персонализирате информацията и външния вид на циферблата.

- 1 От циферблата задръжте **MENU**.
- 2 Изберете **Циферблат**.
- 3 Натиснете **UP** или **DOWN**, за да видите предварително опциите за циферблата.
- 4 Изберете **Доб. нов.**, за да създадете персонализиран циферблат.
- 5 Превъртете до циферблат и натиснете **GPS**.
- 6 Изберете опция:
 - За да активирате циферблата, изберете **Приложи**.
 - За да персонализирате данните, които се извеждат на циферблата, изберете **Данни**.
 - За да персонализирате цвета на данните, които се извеждат на циферблата, изберете **Цвят на данни**.
 - За да персонализирате акцентния цвят на циферблата, изберете **Акцентен цвят**.
 - За да промените спорта за индикаторите на циферблата за ефективност, изберете **Избор на спорт**.
 - За да промените стила на стрелките за аналоговия циферблат, изберете **Ръце**.
 - За да промените стила на цифрите за дигиталния циферблат, изберете **Оформление**.
 - За да промените стила на секундите за дигиталния циферблат, изберете **Секунди**.

Garmin Pay

Функцията Garmin Pay Ви дава възможност да използвате часовника си, за да плащате за покупки в участващите магазини, като използвате кредитни или дебитни карти от участваща финансова институция.

Настройка на Вашия Garmin Pay Портфейл

Можете да добавите една или повече участващи кредитни или дебитни карти във Вашия Garmin Pay портфейл. Отидете на garmin.com/garminpay/banks, за да намерите участващи финансови институции.

- 1 От приложението Garmin Connect изберете ●●●.
- 2 Изберете **Garmin Pay** > **Да започнем**.
- 3 Следвайте инструкциите на екрана.

Извършване на плащане за покупка през Вашия часовник

Преди да можете да използвате Вашия часовник за извършване на плащания за покупки, трябва да зададете поне една карта за плащания.

Можете да използвате Вашия часовник, за да плащате за покупки в участващо местоположение.

- 1 Задръжте **CTRL**.
- 2 Изберете .
- 3 Въведете четирицифрената си парола.
ЗАБЕЛЕЖКА: Ако въведете три пъти грешна парола, Вашият портфейл ще се заключи и трябва да нулирате паролата си в приложението Garmin Connect.
Извежда се последно използваната карта за плащания.
- 4 Ако сте добавили няколко карти към Вашия портфейл Garmin Pay, изберете **DOWN**, за да преминете на друга карта (опция).
- 5 В рамките на следващите 60 секунди задръжте часовника си близо до четеца за разплащания така, че часовникът да е с лице към четеца.
Часовникът вибрира и показва знак за отметка, когато завърши обменът на данни с четеца.
- 6 При необходимост следвайте инструкциите на четеца за карти, за да завършите трансакцията.

СЪВЕТ: След като сте въвели успешно паролата си, можете да извършвате плащания без парола в рамките на 24 часа, докато все още носите часовника си. Ако свалите часовника от китката или ако изключите проследяването на пулса, трябва отново да въведете паролата, преди да извършите плащане.

Добавяне на карта към Вашия Garmin Pay портфейл

Можете да добавите до 10 кредитни или дебитни карти във Вашия Garmin Pay портфейл.

- 1 От приложението Garmin Connect изберете ●●●.
- 2 Изберете **Garmin Pay** >  > **Добавяне на карта**.
- 3 Следвайте инструкциите на екрана.

След като картата бъде добавена, можете да я изберете на Вашия часовник, когато правите плащане.

Управление на Вашите карти Garmin Pay

Можете временно да спрете или да изтриете карта.

ЗАБЕЛЕЖКА: В някои държави участващи финансови институции могат да ограничат функциите на Garmin Pay.

- 1 От приложението Garmin Connect изберете ●●●.
- 2 Изберете **Garmin Pay**.
- 3 Изберете карта.
- 4 Изберете опция:
 - За временно спиране или премахване на спирането на карта изберете **Прекратяване на карта**.
Картата трябва да е активна за осъществяване на покупки през часовника Instinct 3.
 - За да изтриете картата, изберете .

Приложение Garmin Messenger

ПРЕДУПРЕЖДЕНИЕ

Функциите на inReach на приложението Garmin Messenger, включително SOS, проследяване и inReach™ време, не са достъпни без свързан сателитен комуникатор inReach и активен сателитен абонамент. Винаги тествайте приложението на открито, преди да го използвате по време на пътуване.

ВНИМАНИЕ

Не трябва да се разчита само на функциите на приложението Garmin Messenger за изпращане на съобщения, които не са свързани със сателит, като на основен метод за получаване на спешна помощ.

БЕЛЕЖКА

Приложението работи както през интернет (чрез безжична връзка или клетъчни данни на телефона ви), така и през сателитната мрежа Iridium®. Ако използвате клетъчни данни, сдвоеният телефон трябва да е оборудван с план на данни и да се намира в зона с мрежово покритие, където са налични данни. Ако се намирате в район без мрежово покритие, трябва да имате активен сателитен абонамент, за да може Вашият сателитен комуникатор inReach да използва сателитната мрежа Iridium.

Можете да използвате приложението, за да изпращате съобщения на други потребители на приложението Garmin Messenger, включително на приятели и роднини, които нямат устройства Garmin. Всеки може да изтегли приложението и да свърже телефона си, което му позволява да общува с други потребители на приложението през интернет (не се изисква влизане в системата). Потребителите на приложението могат също така да създават нишки за групови съобщения с други телефонни номера за SMS. Новите членове, добавени към груповото съобщение, могат да изтеглят приложението, за да видят какво казват другите.

Съобщенията, изпратени чрез безжична връзка или клетъчни данни на телефона Ви, не се таксуват за пренос на данни или допълнителни такси към Вашия сателитен абонамент. Получените съобщения могат да бъдат таксувани, ако се прави опит за доставка на съобщението едновременно през сателитната мрежа на Iridium и интернет. Прилагат се стандартните тарифи за текстови съобщения за Вашия план за мобилни данни.

Можете да изтеглите приложението Garmin Messenger от магазина за приложения на Вашия телефон (garmin.com/messengerapp).

Използване на функцията Messenger

⚠ ВНИМАНИЕ

Не трябва да се разчита само на функциите на приложението Garmin Messenger за изпращане на съобщения, които не са свързани със сателит, като на основен метод за получаване на спешна помощ.

БЕЛЕЖКА

За да използвате функцията Messenger, Вашият часовник Instinct 3 трябва да е свързан с приложението Garmin Messenger на съвместим телефон чрез Bluetooth технология.

Функцията Messenger на часовника Ви позволява да преглеждате, да съставяте и да отговаряте на съобщения от телефонното приложение Garmin Messenger.

- 1 На циферблата на часовника натиснете **UP** или **DOWN**, за да прегледате графичния елемент за **Messenger**.

СЪВЕТ: Функцията Messenger е налична като графичен елемент, приложение или опция в менюто с органи за управление на часовника Ви.

- 2 Натиснете **GPS**, за да отворите графичния елемент.
- 3 Ако използвате функцията **Messenger** за първи път, сканирайте QR кода с телефона си и следвайте инструкциите на екрана, за да завършите процеса на сдвояване и настройка.
- 4 На часовника си изберете опция:
 - За да съставите ново съобщение, изберете **Ново съобщение**, изберете получател и изберете предварително дефинирано съобщение или съставете свое.
 - За да прегледате разговор, натиснете **UP** или **DOWN**, и изберете разговор.
 - За да отговорите на дадено съобщение, изберете разговор, изберете **Отговор** и изберете предварително дефинирано съобщение или съставете свое.

Приложение Garmin Golf™

Приложението Garmin Golf Ви дава възможност да качвате карти с резултати от Вашето устройство Instinct 3, за да преглеждате подробна статистика и анализи на удари. Играчите на голф могат да се състезават помежду си на различни игрища с помощта на приложението Garmin Golf. Над 43 000 игрища имат класации, към които можете да се присъедините. Можете да създадете турнир и да поканите играчи да се състезават. С членство в Garmin Golf можете да преглеждате данни за контури на грийна на Вашия телефон.

Приложението Garmin Golf синхронизира Вашите данни с Вашия Garmin Connect акаунт. Можете да изтеглите приложението Garmin Golf от магазина за приложения на Вашия телефон (garmin.com/golfapp).

Garmin Share

БЕЛЕЖКА

Ваша отговорност е да използвате дискретност, когато споделяте информация с други. Винаги се уверявайте, че познавате и се чувствате комфортно с лицето, с което споделяте информация.

Функцията Garmin Share Ви позволява да използвате Bluetooth технология за безжично споделяне на Вашите данни с други съвместими устройства Garmin. С активирана функция Garmin Share и съвместими устройства Garmin в обхват едно на друго можете да изберете запазени местоположения, маршрути и тренировки, които да прехвърлите на друго устройство чрез директна, защитена връзка устройство-устройство, без нужда от телефон или Wi-Fi® свързаност.

Съвети за максимално удължаване на живота на батерията

За да удължите живота на батерията, можете да опитате следните съвети.

- Променете режима на захранване по време на дейност (*Смяна на режима на мощност*, стр. 96).
 - Включете функцията за пестене на батерията от менюто с органи за управление (*Управление*, стр. 55).
 - Намалете времето на изчакване на екрана (*Промяна на настройките на екрана*, стр. 99).
 - Спрете да използвате опцията за време на изчакване на екрана **Винаги включен дисплей** и изберете по-кратко време на изчакване (*Промяна на настройките на екрана*, стр. 99).
 - Намалете яркостта на екрана (*Промяна на настройките на екрана*, стр. 99).
 - Използвайте режим на сателит UltraTrac за Вашата дейност (*Настройки за сателити*, стр. 34).
 - Изключете Bluetooth технологията, когато не използвате свързани функции (*Управление*, стр. 55).
 - Когато спирате на пауза дейността си за по-дълъг период от време, използвайте опцията **Прод. по-късно** (*Прекратяване на дейност*, стр. 4).
 - Използвайте циферблат, който не се актуализира всяка секунда.
Например използвайте циферблат без секундна стрелка (*Персонализиране на циферблата*, стр. 39).
 - Ограничете известията от телефона, които се показват на часовника (*Управление на известия*, стр. 77).
 - Спрете излъчването на данни за пулса към сдвоени устройства (*Излъчване на данни за пулс*, стр. 62).
 - Изключете следенето на пулса, измерван от китката (*Настройки за монитор на пулса на китката*, стр. 62).
- ЗАБЕЛЕЖКА:** Следенето на пулса, измерван от китката, се използва за изчисляване на минутите на висока интензивност и изгорени калории.
- Включете ръчните отчитания на пулсовия оксиметър (*Задаване на режима на пулсов оксиметър*, стр. 64).

Прихващане на сателитни сигнали

Устройството може да се нуждае от ясен изглед към небето, за да прихване сигнали от спътника. Часът и датата се задават автоматично според GPS позицията.

СЪВЕТ: За повече информация относно GPS отидете на garmin.com/aboutGPS.

- 1 Излезте навън на открито място.
Предната част на устройството трябва да е ориентирана към небето.
- 2 Изчакайте, докато устройството открие спътници.
Може да са необходими 30 – 60 секунди за локализиране на сателитните сигнали.

Подобряване на приемането от GPS спътници

- Синхронизирайте често устройството с Вашия акаунт:
 - Свържете устройството към компютър с помощта на USB кабела и приложението .
 - Синхронизирайте устройството с приложението Garmin Golf с помощта на Bluetooth телефона си.
- Докато сте свързани към Вашия акаунт, устройството изтегля спътникови данни за няколко дни, което му позволява бързо да намира сигнали от спътник.
- Изнесете устройството на открито, далеч от високи сгради и дървета.
 - Останете неподвижни за няколко минути.

Температурните показания на дейността не са точни

Вашата телесна температура влияе върху отчитането на температурата на вътрешния температурен сензор. За да получите най-точна температура, трябва да премахнете часовника от китката си и да изчакате 20 до 30 минути.

Можете също да използвате допълнителен външен температурен сензор, за да видите точните показания на околната температура, докато носите часовника.

Проследяване на дейностите

За повече информация относно точността при проследяване на дейностите отидете на garmin.com/ataccuracy.

Броят на стъпките ми за деня не се извежда

Броят на стъпките за деня се нулира всяка вечер в полунощ.

Ако вместо броя на стъпките Ви се извеждат тирета, изчакайте устройството да прихване сателитните сигнали и да настрои часа автоматично.

Броят на стъпките ми не изглежда точен

Ако броят на стъпките Ви не изглежда точен, можете да опитате следните съвети.

- Носете устройството на недоминиращата китка.
- Носете устройството в джоба си, когато бутате детска количка или косачка за трева.
- Носете устройството в джоба си, когато използвате активно само ръцете си.

ЗАБЕЛЕЖКА: Устройството може да интерпретира някои повтарящи се движения, като например миенето на съдове, сгъването на пране или пляскането с ръце за стъпки.

Броят на стъпките на часовника не съвпада с броя стъпки в моя акаунт в Garmin Connect

Броят на стъпките във Вашия акаунт в Garmin Connect се актуализира, когато синхронизирате часовника си.

1 Изберете опция:

- Синхронизирайте броя на стъпките си с приложението Garmin Express (*Използване на Garmin Connect на Вашия компютър, стр. 79*).
- Синхронизирайте броя на стъпките си с приложението Garmin Connect (*Използване на приложението Garmin Connect, стр. 78*).

2 Изчакайте, докато данните Ви се синхронизират.

Синхронизирането може да отнеме няколко минути.

ЗАБЕЛЕЖКА: Опресняването на приложението Garmin Connect или на приложението Garmin Express няма да синхронизира данните Ви или да актуализира броя на стъпките Ви.

Броят на изкачените етажи не изглежда точен

Устройството Ви използва вътрешен барометър, за да измери промените в надморската височина, когато изкачвате етажи. Изкачен етаж се равнява на 3 m (10 ft.).

- Докато изкачвате стълби, избягвайте придържането към парапети или пропускането на стълби.
- В условия на вятър покрийте устройството с ръкав или яке, тъй като силни пориви на вятъра могат да доведат до нестабилни отчитания.

GARMIN.



ВАЖНА ИНФОРМАЦИЯ ЗА БЕЗОПАСНОСТТА И ПРОДУКТА



ПРЕДУПРЕЖДЕНИЕ

Неспазването на следните предупреждения може да доведе до инцидент или медицинско събитие, водещо до смърт или сериозно нараняване.

Морски предупреждения

Ако вашето устройство предоставя информация за приливите и отливите, тази функция е само за информационни цели. Отговорност на потребителя е да се съобразява с всички публикувани насоки, свързани с приливите или водата, да следи за обкръжението ви и да използва безопасна преценка около водата по всяко време. Неспазването на това предупреждение може да доведе до щети на имущество, сериозно нараняване или смърт.

Ако вашето устройство включва функцията за закрепване, трябва да я използвате само като инструмент за ситуационна осведоменост, тъй като може да не предотврати заземяване или сблъсък при всички обстоятелства. Вие носите отговорност за безопасната и разумна работа на вашия плавателен съд, за това да сте наясно със заобикалящата ви среда и да използвате безопасна преценка на водата по всяко време. Неспазването на това предупреждение може да доведе до щети на имущество, сериозно нараняване или смърт.

Предупреждения за батерията

В това устройство се използва литиево-йонна батерия.

Ако тези указания не се спазват, батериите може да имат съкратен живот или да представляват риск от повреда на устройството, пожар, химическо изгаряне, изтичане на електролит и/или нараняване.

- ДЪРЖЕТЕ БАТЕРИИТЕ ДАЛЕЧ ОТ ДЕЦА. Никога не поставяйте батериите в устата или в която и да е част от тялото. Тежки или фатални наранявания могат да настъпят в рамките на 2 часа. Незабавно потърсете медицинска помощ.
- Не насилвайте да разреждате, презареждате, разглобявате, нагрявате над температурните диапазони, посочени в отпечатаното ръководство, или изгаряйте. Това може да доведе до нараняване поради вентилация, изтичане или експлозия, водеща до химически изгаряния.
- Не модифицирайте, не преработвайте, не пробивайте и не повреждайте устройството или батериите.
- Не премахвайте и не се опитвайте да премахнете батерията, която не може да се сменя от потребителя.

Предупреждения за устройството

- За да избегнете възможна повреда на устройството, не оставяйте устройството изложено на източник на топлина или на място с висока температура, като например на слънце в автомобил без надзор.
- Не работете и не съхранявайте устройството за продължителен период от време извън приложимия температурен диапазон, посочен в отпечатаното ръководство в опаковката на продукта.

- Не използвайте захранващ кабел, кабел за данни и/или захранващ адаптер, които не са доставени от Garmin или не е надлежно сертифициран.

Здравни предупреждения

- Ако имате пейсмейкър или друго вътрешно електронно устройство, консултирайте се с вашия лекар, преди да използвате монитор за сърдечен ритъм.
- Оптичният пулсометр на китката и пулсовият оксиметър излъчват светлини и мигат от време на време. Консултирайте се с вашия лекар, ако имате епилепсия или сте чувствителни към ярки или мигащи светлини.
- Това устройство може да има фенерче, което може да бъде програмирано да мига на различни интервали. Консултирайте се с Вашия лекар, ако имате епилепсия или сте чувствителни към ярки или мигащи светлини.
- Винаги се консултирайте с вашия лекар, преди да започнете или промените каквато и да е тренировъчна програма.
- Устройството, аксесоарите, мониторът за сърдечен ритъм, пулсовият оксиметър и свързаните с тях данни са предназначени да се използват само за развлекателни цели, а не за медицински цели, и не са предназначени за диагностициране, наблюдение, лечение, лечение или предотвратяване на заболяване или състояние.
- Отчитанията на сърдечната честота и насищането с кислород в кръвта са само за справка и не се поема отговорност за последствията от грешни показания.
- Макар че оптичният пулсометр на китката и технологиите за пулсов оксиметър обикновено осигуряват точни оценки на сърдечната честота на потребителя и съответно насищането на кръвта с кислород, съществуват присъщи ограничения на технологиите, които могат да причинят неточност на някои от показанията при определени обстоятелства, включително физическите характеристики на потребителя, прилягането и позицията на устройството и вида и интензивността на дейността.
- Проследяващите активност разчитат на сензори, които проследяват вашето движение и други показатели. Данните, предоставени от тези устройства, са предназначени да бъдат точна оценка на вашата активност и проследявани показатели, но може да не са напълно точни.

Предупреждение за безопасност и проследяване

Функцията за помощ ви позволява да изпратите вашето местоположение до контакт за спешни случаи. Това е допълнителна функция и не трябва да се разчита като основен метод за получаване на спешна помощ. Garmin Connect™ приложението не се свързва със службите за спешна помощ от ваше име.

Функцията за откриване на инцидент е достъпна само по време на определени дейности на открито. За повече информация вижте ръководството на собственика на устройството.

Предупреждения за велосипеди

- Винаги използвайте най-добрата си преценка и управлявайте велосипеда по безопасен начин.
- Уверете се, че вашият велосипед и оборудване са правилно поддържани и че всички части са правилно инсталирани.

Предупреждения за навигация

Ако вашето устройство Garmin използва или приема картографски данни, следвайте тези указания, за да осигурите безопасно навигиране.

- Винаги внимателно сравнявайте информацията, показана на устройството, с всички налични източници за навигация, включително метеорологични условия, карти, улични знаци/пътеки и условия, ограничения по водните пътища и други фактори, които могат да повлияят на безопасността. Винаги разрешавайте всякакви несъответствия или въпроси, преди да продължите навигацията, и се съобразявайте с поставените знаци и условия.
- Използвайте това устройство само като навигационна помощ. Не се опитвайте да използвате устройството за цели, изискващи точно измерване на посока, разстояние, местоположение или топография.
- Garmin не прави гаранции относно безопасността, точността, надеждността, пълнотата или навременността на маршрутите, създадени от трети страни. Всяко използване или разчитане на маршрути, създадени от трети страни, е на ваш собствен риск.
- Винаги използвайте най-добрата си преценка и проявявайте здрав разум, когато вземате навигационни решения. Предложенията за маршрути не са заместител на вниманието и добрата преценка. Не следвайте предложенията за маршрути, ако предполагат незаконен курс или биха ви поставили в опасна ситуация. Garmin не прави гаранции относно безопасността, точността, надеждността, пълнотата или навременността на маршрутите, създадени от трети страни. Всяко използване или разчитане на маршрути, създадени от трети страни, е на ваш собствен риск.
- Винаги имайте предвид въздействието на околната среда и присъщите рискове на дейността, преди да се впуснете в офроуд дейности, особено влиянието, което времето и свързаните с времето условия на пътеката могат да имат върху безопасността на вашата дейност. Уверете се, че разполагате с подходящата екипировка и консумативи за вашата дейност, преди да навигирате по непознати пътеки и пътеки.

ВНИМАНИЕ!

Неспазването на следните предупреждения може да доведе до леки или средни наранявания или имуществени щети.

Дразнене на кожата

Някои потребители може да изпитат дразнене на кожата след продължителна употреба на часовника, особено ако потребителят има чувствителна кожа или алергии. Ако забележите дразнене на кожата, махнете часовника и дайте време на кожата си да заздравее. За да предотвратите дразнене на кожата, уверете се, че часовникът е чист и сух и не го натягайте прекалено много на китката си. За повече информация отидете nagarmin.com/fitandcare.

ЗАБЕЛЕЖКА

Неспазването на следните бележки може да доведе до лични или имуществени щети или да повлияе отрицателно на функционалността на устройството.

Бележки за батерията

- Свържете се с местния отдел за изхвърляне на отпадъци, за да изхвърлите устройството/батериите в съответствие с приложимите местни закони и разпоредби.

GPS бележка

Навигационното устройство може да изпита влошена производителност, ако го използвате в близост до всяко устройство, което използва наземна широколентова мрежа, работеща близо до честотите, използвани от която и да е глобална навигационна спътникова система (GNSS), като услугата за глобално позициониране (GPS). Използването на такива устройства може да наруши приемането на GNSS сигнали.

Продуктови екологични програми

Информация за програмата за рециклиране на продукти на Garmin и WEEE, RoHS, REACH и други програми за съответствие можете да намерите на nagarmin.com/aboutGarmin/environment.

Декларация за съответствие

С настоящото Garmin декларира, че този продукт е в съответствие с Директива 2014/53/ЕС. Пълният текст на ЕС декларацията за съответствие е достъпен на следния интернет адрес: www.garmin.bg/conf

Декларация за съответствие на Обединеното кралство

С настоящото Garmin декларира, че този продукт е в съответствие със съответните законови изисквания. Пълният текст на декларацията за съответствие е достъпен на следния интернет адрес: garmin.com/compliance.

Съответствие на Канада за иновации, наука и икономическо развитие

Това устройство съдържа освободени от лиценз предаватели/приемници, които отговарят на освободените от лиценз RSS(и) на Канада за иновации, наука и икономическо развитие. Работата е предмет на следните две условия: (1) това устройство не може да причинява смущения и (2) това устройство трябва да приема всякакви смущения, включително смущения, които могат да причинят нежелана работа на устройството.

Излагане на радиочестотна радиация

Това устройство е преносим предавател и приемник, който използва вътрешна антена за изпращане и получаване на ниски нива на радиочестотна (RF) енергия за комуникации на данни. Устройството излъчва радиочестотна енергия под публикуваните ограничения за преносима употреба, когато работи в режим на максимална изходна мощност и когато се използва с разрешени от Garmin аксесоари. За да отговаря на изискванията за съответствие с радиочестотното излагане, устройството трябва да се използва, както е описано в ръководството. Устройството не трябва да се използва в други конфигурации.

Съответствие с FCC

Това устройство отговаря на част 15 от правилата на FCC. Работата е предмет на следните две условия: (1) това устройство не може да причинява вредни смущения и (2) това устройство трябва да приема всякакви получени смущения, включително смущения, които могат да причинят нежелана работа.

Това оборудване е тествано и е установено, че отговаря на ограниченията за цифрово устройство от клас B, съгласно част 15 от правилата на FCC. Тези ограничения са предназначени да осигурят разумна защита срещу вредни смущения в жилищна инсталация. Това оборудване генерира, използва и може да излъчва радиочестотна енергия и може да причини вредни смущения в радиокомуникациите, ако не е инсталирано и използвано в съответствие с инструкциите. Въпреки това, няма гаранция, че няма да възникнат смущения при определена инсталация. Ако това оборудване причинява вредни смущения в радио или телевизионното приемане, което може да се определи чрез изключване и включване на оборудването, потребителят се насърчава да опита да коригира смущенията чрез една от следните мерки:

- Пренасочете или преместете приемната антена.
- Увеличете разстоянието между оборудването и приемника.
- Свържете оборудването към контакт във верига, различна от тази, към която е свързан приемникът.
- Консултирайте се с търговеца или опитен радио/телевизионен техник за помощ.

Този продукт не съдържа части, които могат да се обслужват от потребителя. Ремонтите трябва да се извършват само от оторизиран сервизен център на Garmin. Неоторизираните ремонти или модификации могат да доведат до трайна повреда на оборудването и да анулират гаранцията и правото ви да работите с това устройство съгласно част 15 наредби.

Лицензионно споразумение за софтуер

КАТО ИЗПОЛЗВАТЕ УСТРОЙСТВОТО, ВИЕ СЕ СЪГЛАСЯВАТЕ ДА БЪДЕТЕ ОБВЪРЗАНИ ОТ ПРАВИЛАТА И УСЛОВИЯТА НА СЛЕДНОТО ЛИЦЕНЗИОННО СПОРАЗУМЕНИЕ ЗА СОФТУЕР. МОЛЯ, ПРОЧЕТЕТЕ ВНИМАТЕЛНО ТОВА СПОРАЗУМЕНИЕ.

Garmin Ltd. и неговите дъщерни дружества („Garmin“) ви предоставят ограничен лиценз за използване на софтуера, вграден в това устройство („Софтуерът“) в двоична изпълнима форма при нормална работа на продукта. Заглавието, правата на собственост и правата на интелектуална собственост в и върху Софтуера остават в Garmin и/или неговите доставчици трети страни.

Вие потвърждавате, че Софтуерът е собственост на Garmin и/или неговите доставчици трети страни и е защитен от законите за авторското право на Съединените американски щати и международните договори за авторско право. Освен това потвърждавате, че структурата, организацията и кодът на Софтуера, за който не е предоставен изходен код, са ценни търговски тайни на Garmin и/или неговите доставчици трети страни и че Софтуерът под формата на изходен код остава ценна търговска тайна на Garmin и/или неговите доставчици трети страни. Вие се съгласявате да не декомпилирате, разглобявате, модифицирате, обратно асемблирате, извършвате обратно инженерство или редуцирате до четима от човека форма на Софтуера или която и да е част от него или да създавате каквито и да било производни произведения, базирани на Софтуера. Вие се съгласявате да не експортирате или реекспортирате Софтуера в която и да е страна в нарушение на законите за контрол на износа на Съединените американски щати или законите за контрол на износа на всяка друга приложима държава.

Информация за картографските данни

Garmin използва комбинация от правителствени и частни източници на данни. На практика всички източници на данни съдържат някои неточни или непълни данни. В някои страни пълната и точна информация за картата или не е налична, или е твърде скъпа.

Потребителска ограничена гаранция

ТАЗИ ОГРАНИЧЕНА ГАРАНЦИЯ ВИ ДАВА СПЕЦИФИЧНИ ЗАКОННИ ПРАВА И ВИЕ МОЖЕ ДА ИМАТЕ ДРУГИ ЗАКОННИ ПРАВА, КОИТО ВАРИРАТ В ОТНОСНО ДЪРЖАВА (ИЛИ ОТ ДЪРЖАВА, ИЛИ ПРОВИНЦИЯ). GARMIN НЕ ИЗКЛЮЧВА, ОГРАНИЧАВА ИЛИ ПРЕКРАТЯВА ДРУГИ ЗАКОННИ ПРАВА, КОИТО МОЖЕ ДА ИМАТЕ СЪГЛАСНО ЗАКОНИТЕ НА ВАШИЯ ДЪРЖАВ (ИЛИ ДЪРЖАВА, ИЛИ ПРОВИНЦИЯ). ЗА ПЪЛНО РАЗБИРАНЕ НА ВАШИТЕ ПРАВА, ТРЯБВА ДА СЕ КОНСУЛТИРАТЕ СЪС ЗАКОНИТЕ НА ВАШИЯ ДЪРЖАВ, СТРАНА ИЛИ ПРОВИНЦИЯ.

Неавиационните продукти имат гаранция, че нямат дефекти в материалите или изработката за една година от датата на закупуване. В рамките на този период Garmin, по свое усмотрение, ще поправи или замени всички компоненти, които се повредят при нормална употреба. Такива ремонти или замяна ще бъдат направени безплатно от клиента за части или труд, при условие че клиентът носи отговорност за всички транспортни разходи. Тази ограничена гаранция не важи за: (i) козметични повреди, като драскотини, прорези и вдлъбнатини; (ii) консумативи, като батерии, освен ако не е настъпила повреда на продукта поради дефект в материалите или изработката; (iii) щети, причинени от инцидент, злоупотреба, неправилна употреба, вода, наводнение, пожар или други природни явления или външни причини; (iv) щети, причинени от обслужване, извършено от всеки, който не е оторизиран сервизен доставчик на Garmin; (v) повреда на продукт, който е бил модифициран или променен без писменото разрешение на Garmin; (vi) повреда на продукт, който е бил свързан към кабели за захранване и/или данни, които не са доставени от Garmin, или повреда на продукт, който е бил свързан към

Адаптери и кабели за променлив ток, които не са сертифицирани от UL (Underwriters Laboratories) и не са обозначени като ограничен източник на захранване (LPS). Освен това Garmin си запазва правото да откаже гаранционни искове за продукти или услуги, които са получени и/или използвани в нарушение на законите на която и да е страна. Навигационните продукти на Garmin са предназначени да се използват само като помощ при пътуване и не трябва да се използват за цели, изискващи точно измерване на посока, разстояние, местоположение или топография. Garmin не дава гаранция за точността или пълнотата на картографските данни. Тази ограничена гаранция също не се прилага за и Garmin не носи отговорност за каквото и да е влошаване на производителността на който и да е навигационен продукт на Garmin в резултат на използването му в близост до слушалка или друго устройство, което използва наземна широколентова мрежа, работеща на честоти, които са близки към честотите, използвани от която и да е глобална навигационна сателитна система (GNSS), като например услугата за глобално позициониране (GPS). Използването на такива устройства може да наруши приемането на GNSS сигнали.

ДО МАКСИМАЛНАТА СТЕПЕН, ПОЗВОЛЕНА ОТ ПРИЛОЖИМОТО ЗАКОНОДАТЕЛСТВО, ГАРАНЦИИТЕ И СРЕДСТВАТА ЗА ЗАЩИТА, СЪДЪРЖАЩИ СЕ В ТАЗИ ОГРАНИЧЕНА ГАРАНЦИЯ, СА ИЗКЛЮЧИТЕЛНИ И ЗАМЕЩВАТ, И GARMIN ИЗРИЧНО ОТХВЪРЛЯ ОТ ВСИЧКИ ДРУГИ ГАРАНЦИИ И СРЕДСТВА ЗА ЗАЩИТА, ИЗРИЧНИ, КОСВЕНИ ИЛИ ЗАКОНОВИ, ИЛИ ДРУГО, ВКЛЮЧИТЕЛНО БЕЗ ОГРАНИЧЕНИЕ КОСВЕНА ГАРАНЦИЯ ЗА ПРОДАВАЕМОСТ ИЛИ ГОДНОСТ ЗА ОПРЕДЕЛЕНА ЦЕЛ, ЗАКОНОВО СРЕДСТВО ЗА ЗАЩИТА ИЛИ ДРУГО. ТАЗИ ОГРАНИЧЕНА ГАРАНЦИЯ ВИ ДАВА СПЕЦИФИЧНИ ЗАКОННИ ПРАВА И МОЖЕ ДА ИМАТЕ ДРУГИ ЗАКОННИ ПРАВА, КОИТО ВАРИРАТ ОТ ДЪРЖАВА И ОТ СТРАНА. АКО КОСВЕНИ ГАРАНЦИИ НЕ МОГАТ ДА СЕ ОТКАЗАТ СЪГЛАСНО ЗАКОНИТЕ НА ВАШИЯ ДЪРЖАВ ИЛИ СТРАНА, ТОГАВА ТАКИВА ГАРАНЦИИ СА ОГРАНИЧЕНИ ПО ПРОДЪЛЖИТЕЛНОСТ ДО ПРОДЪЛЖИТЕЛНОСТТА НА ТАЗИ ОГРАНИЧЕНА ГАРАНЦИЯ. НЯКОИ ДЪРЖАВИ (И ДЪРЖАВИ И ПРОВИНЦИИ) НЕ ПОЗВОЛЯВАТ ОГРАНИЧЕНИЯ ЗА ПРОДЪЛЖИТЕЛНОСТТА НА КОСВЕНАТА ГАРАНЦИЯ, ТАКА ЧЕ ГОРНОТО ОГРАНИЧЕНИЕ МОЖЕ ДА НЕ СЕ ПРИЛАГА ЗА ВАС.

В НИКАКЪВ СЛУЧАЙ GARMIN НЕ НОСИ ОТГОВОРНОСТ ПРИ ИСК ЗА НАРУШЕНИЕ НА ГАРАНЦИЯТА ЗА ВСЯКАКВИ СЛУЧАЙНИ, СПЕЦИАЛНИ, КОСВЕНИ ИЛИ ПОСЛЕДВАЩИ ЩЕТИ, НЕЗАВИСИМО ДА ПРОИЗТИЧАТ ОТ УПОТРЕБА, НЕПРАВИЛНА УПОТРЕБА ИЛИ НЕВЪЗМОЖНОСТ ЗА ИЗПОЛЗВАНЕ НА ТОЗИ ПРОДУКТ ИЛИ ОТ ДЕФЕКТИ В ПРОДУКТА. НЯКОИ ЩАТИ (И ДЪРЖАВИ И ПРОВИНЦИИ) НЕ ПОЗВОЛЯВАТ ИЗКЛЮЧВАНЕТО НА СЛУЧАЙНИ ИЛИ ПОСЛЕДВАЩИ ЩЕТИ, ТАКА ЧЕ ГОРНИТЕ ОГРАНИЧЕНИЯ МОЖЕ ДА НЕ СЕ ПРИЛАГАТ ЗА ВАС.

Ако по време на гаранционния период подадете иск за гаранционно обслужване в съответствие с тази Ограничена гаранция, тогава Garmin ще, по свое усмотрение: (i) ремонтира устройството, като използва нови части или използвани преди това части, които отговарят на стандартите за качество на Garmin, (ii) замени устройството с ново устройство или Garmin повторно сертифицирано устройство, което отговаря на стандартите за качество на Garmin, или (iii) заменете устройството за пълно възстановяване на покупната ви цена. ТАКАВО СРЕДСТВО ЩЕ БЪДЕ ВАШЕТО ЕДИНСТВЕНО И ИЗКЛЮЧИТЕЛНО СРЕДСТВО ЗА ПРАВА ЗА ВСЯКАКВО НАРУШЕНИЕ НА ГАРАНЦИЯТА. Ремонтните или заменени устройства имат 90 дни гаранция. Ако изпратеното устройство все още е в първоначалната си гаранция, тогава новата гаранция е 90 дни или до края на първоначалната 1-годишна гаранция, което от двете е по-дълго.

Преди да потърсите гаранционно обслужване, моля, отворете и прегледайте онлайн помощните ресурси, налични на support.garmin.com. Ако вашето устройство все още не функционира правилно, след като сте използвали тези ресурси, свържете се с оторизиран сервиз на Garmin в първоначалната държава на закупуване или следвайте инструкциите на support.garmin.com за получаване на гаранционно обслужване. Ако сте в Съединените щати, можете също да се обадите на 1-800-800-1020.

Ако потърсите гаранционно обслужване извън първоначалната държава на закупуване, Garmin не може да гарантира, че частите и продуктите, необходими за ремонт или замяна на вашия продукт, ще бъдат налични поради разлики в продуктовете предложения и приложимите стандарти, закони и разпоредби. Съответно, Garmin може, по свое усмотрение и при спазване на приложимите закони, да ремонтира продукта ви със сравними части или да замени продукта ви със сравним продукт на Garmin (нов или повторно сертифициран от Garmin заместител) или да изиска от вас да изпратите продукта си до упълномощен Garmin Сервизно съоръжение в страната на първоначалната покупка или до оторизиран сервизен център на Garmin в друга държава, който може да обслужва вашия продукт, в който случай вие ще носите отговорност за спазването на всички приложими закони и разпоредби за внос и износ и за плащането на всички мита, ДДС, такси за доставка и други свързани данъци и такси. В някои случаи Garmin и неговите дилъри може да не са в състояние да обслужват вашия продукт в държава извън първоначалната държава на закупуване или да ви върнат ремонтиран или заменен продукт в тази държава поради приложимите стандарти, закони или разпоредби в тази държава.

Онлайн покупки на търг: Продукти, закупени чрез онлайн търгове, не отговарят на условията за отстъпки или други специални оферти от гаранционното покритие на Garmin. Потвържденията на онлайн търг не се приемат за проверка на гаранцията. За да получите гаранционно обслужване, е необходим оригинал или копие на касовата бележка от оригиналния търговец на дребно. Garmin няма да замени липсващи компоненти от пакет, закупен чрез онлайн търг.

Международни покупки: Отделна гаранция може да бъде предоставена от международни дистрибутори за устройства, закупени извън Съединените щати, в зависимост от страната. Ако е приложимо, тази гаранция се предоставя от местния дистрибутор в страната и този дистрибутор осигурява местно обслужване за вашето устройство. Гаранциите на дистрибутора са валидни само в района на предвиденото разпространение. Устройствата, закупени в Съединените щати или Канада, трябва да бъдат върнати в сервизния център на Garmin в Обединеното кралство, Съединените щати, Канада или Тайван за обслужване

Австралийски покупки: Нашите стоки се доставят с гаранции, които не могат да бъдат изключени съгласно австралийския Закон за потребителите. Имате право на замяна или възстановяване на сумата при сериозна повреда и на компенсация за всяка друга разумно предвидима загуба или повреда. Вие също така имате право стоките да бъдат ремонтирани или заменени, ако стоките не са с приемливо качество и повредата не представлява сериозна повреда. Ползите от нашата ограничена гаранция са в допълнение към други права и средства за защита съгласно приложимото законодателство във връзка с продуктите. Garmin Australasia, 30 Clay Place, Eastern Creek, NSW 2766, Австралия. Телефон: 1800 235 822.

